

# ▶ Générateur quasi-sinusoïdal

Pour produire un signal sinusoïdal basse-fréquence, différentes techniques sont envisageables :

- l'oscillateur RC ( pont de Wien, à réseau déphaseur, etc. )
- l'oscillateur LC ( Collpits, à résistance négative, etc. )
- le **générateur triangulaire suivi d'un conformateur transformant le triangle en sinusoïde**
- la synthèse numérique

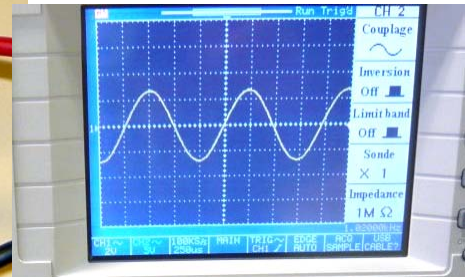
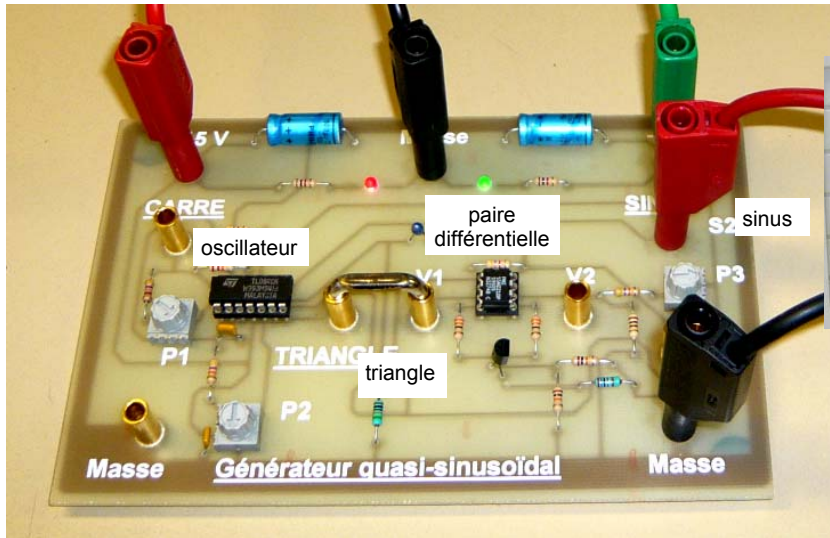

Les activités proposés ont pour but de :

- comprendre le principe de la transformation d'un signal triangulaire en signal sinusoïdal
- d'évaluer la qualité du signal obtenu par cette technique utilisée de nombreux circuits intégrés

## Activité 1 : production du signal triangulaire

Le signal triangulaire est généré par un montage à AOp produisant un signal d'amplitude et de fréquence réglable :

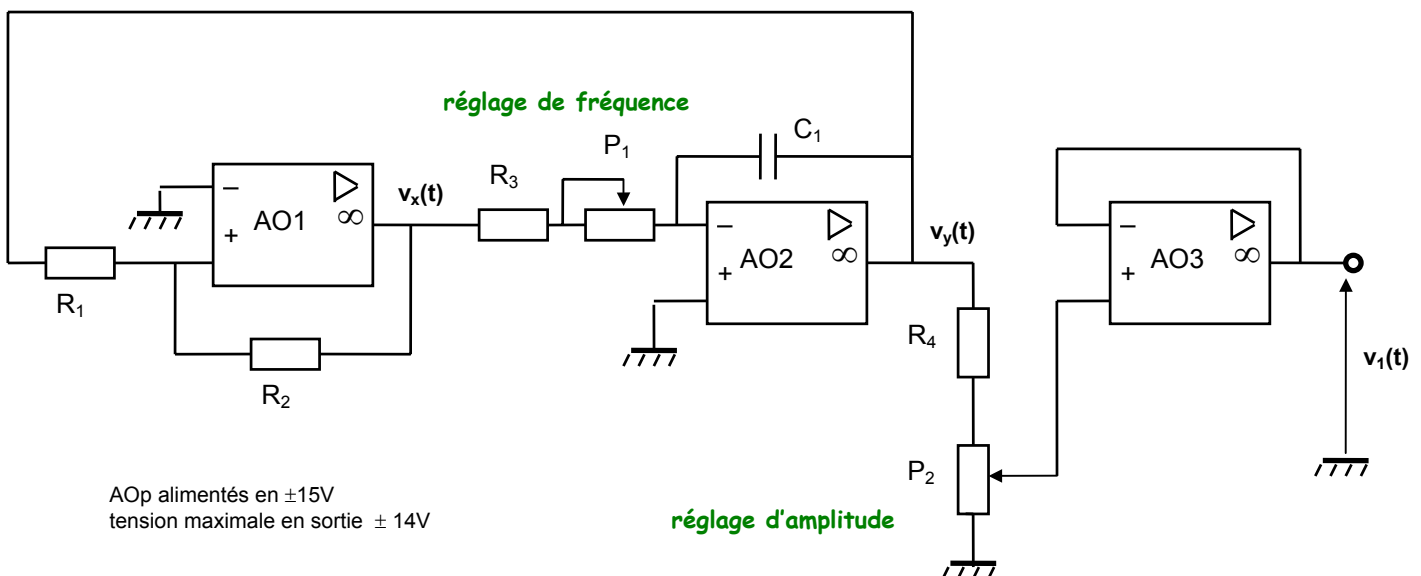

Quelle est la fonction réalisée par AO1 ? Exprimer les seuils de basculement en fonction de  $V_{sat}$ ,  $R_1$  et  $R_2$ . Calculer ces deux seuils de basculement sachant que  $R_1 = 4,7 \text{ k}\Omega$  et  $R_2 = 22 \text{ k}\Omega$ .

Quelle est la fonction réalisée par AO2 ? Donner l'équation différentielle reliant  $v_y(t)$  et  $v_x(t)$  et l'expression de l'évolution de  $v_y(t)$  si  $v_x(t) = -14V$ . Quelle est la pente  $K$  de variation de  $v_y(t)$  en V/s ?

On règle la résistance ajustable  $P_1$  pour avoir un signal en sortie de **fréquence  $f=1$  kHz**. Ce réglage restera valable pour le reste de la manipulation.

Relever les oscillogrammes des signaux  $v_x(t)$  et  $v_y(t)$ , mesurer les seuils de basculement de AO1, les pentes de  $v_y(t)$  et comparer aux valeurs prévues par la théorie. Expliquer le fonctionnement du montage.

### Activité 2 : gamme de fréquence

On montre que la fréquence  $F$  du signal triangulaire vaut :

$$F = \frac{R_2}{4R_1 C_1 (R_3 + P_1)}$$

Calculer alors les valeurs  $F_{\min}$  et  $F_{\max}$  entre lesquelles peut être réglée la fréquence du signal triangulaire  $v_1(t)$ , ainsi que les valeurs  $V_{1\min}$  et  $V_{1\max}$  de son amplitude.

Vérifier le bon fonctionnement du générateur et mesurer les fréquences extrêmes  $F_{\min}$  et  $F_{\max}$  des signaux que peut fournir cet étage, ainsi que les valeurs  $V_{1\min}$  et  $V_{1\max}$  de son amplitude.

### Activité 3 : caractéristique théorique de la paire différentielle

Le signal triangulaire est mis en forme par le montage à paire différentielle suivant :

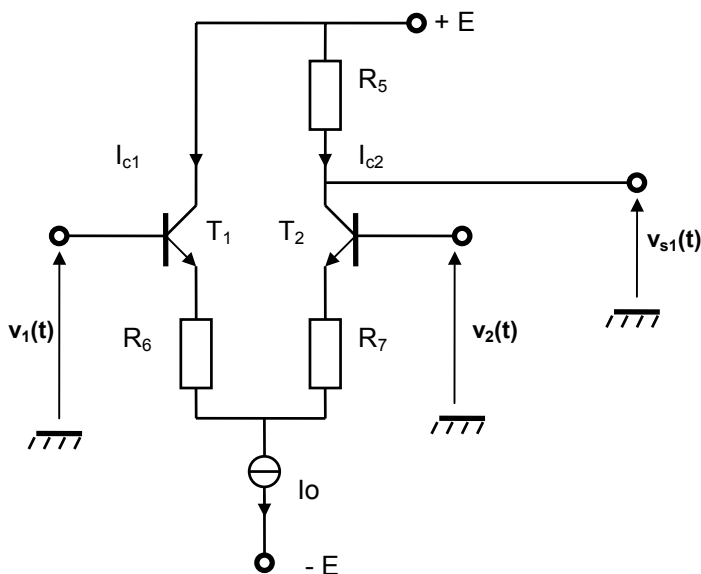

On admet que :

- les transistors sont identiques
- les transistors sont à la même température
- le courant collecteur  $i_c$  est lié à la tension base-émetteur  $V_{be}$  par :
 
$$i_c = I_s \cdot e^{\frac{q \cdot V_{be}}{kT}}$$
 avec  $kT/q = V_0 = 26$  mV à  $27^\circ\text{C}$
- la constante  $I_s$  est la même pour les deux transistors
- résistances d'émetteurs :  $R_6 = R_7 = R_e$

La tension différentielle d'entrée  $V_e = V_1 - V_2$  s'exprime alors en fonction de  $z = V_{be1} - V_{be2}$  :

$$V_e = z + R_e \cdot I_0 \frac{e^{\frac{z}{V_0}} - 1}{e^{\frac{z}{V_0}} + 1}$$

La tension de sortie  $V_{s1}$  s'écrit par un calcul du même genre :

$$V_{s1} = E - \frac{R_5 \cdot I_0}{e^{\frac{z}{V_0}} + 1}$$

Après application numérique avec  $R_e = 33\Omega$ ,  $R_5 = 4,7\text{k}\Omega$ ,  $E = 15V$  et  $I_0 = 2,52\text{mA}$  le calcul de  $V_e$  et  $V_{s1}$  en fonction de  $z$  a donné les résultats fournis sur la feuille réponse.

A partir de ces valeurs, tracer la caractéristique de transfert théorique de la paire différentielle  $V_{s1} = f(V_e)$ .

**Activité 4 : caractéristique réelle de la paire différentielle**

Régler le potentiomètre  $P_3$  pour avoir  $V_2 = 0$  et appliquer en  $V_1$  une tension continue variant dans la plage de  $-300$  mV à  $+300$  mV. Relever les variations de  $V_{s1}$  en fonction de  $V_1$  et placer quelques points expérimentaux sur la caractéristique de transfert théorique. Conclure.

**Activité 5 : montage complet**

On s'intéresse au schéma complet du système donné en Annexe.

Montrer que le montage autour du transistor  $T_3$  permet d'avoir le courant  $I_0 = 2,52$  mA (on admettra que  $V_{be3} = 0,7$  V).

Le signal triangulaire issu de AO3 est appliqué sur la base de  $T_1$ . Afin de compenser une éventuelle dissymétrie due aux tolérances sur les résistances et à l'appariement des transistors, on a prévu de porter la base de  $T_2$  non pas à la masse, mais à un potentiel voisin de zéro et réglable grâce à  $P_3$ . Estimer la plage de réglage possible pour  $V_2$ .

**Activité 6 : transformation triangle-sinus**

Appliquer le signal triangulaire produit en sortie de AO3 sur la base de  $T_1$  et relever l'oscillogramme du signal  $V_{s2}$  en sortie de AO4 dans les 3 cas suivants :

- triangle d'amplitude 50 mV crête
- triangle d'amplitude 200 mV crête
- triangle d'amplitude 1V crête

Déterminer l'amplitude  $V_{10}$  du triangle qui donne la tension  $V_{s2}$  la plus proche d'une sinusoïde au vu de l'oscillogramme. Par quelle propriété du montage passe-t-on du triangle à la sinusoïde ?

**Activité 7 : influence de l'amplitude sur la transformation triangle-sinus**

Pour optimiser ce réglage, on relève avec Audiotester l'amplitude des harmoniques 2 et 3 du signal de sortie  $V_{s2}$  en faisant varier  $V_1$ . Tracer les courbes donnant les amplitudes de ces deux harmoniques en fonction de l'amplitude du signal triangulaire :

- quelle est la valeur optimale  $V_{1opt}$  de  $V_1$  ?
- l'amplitude de l'harmonique 2 dépend-elle de  $V_1$  ?

**Activité 8 : influence du décalage sur la transformation triangle-sinus**

Sans toucher au réglage de  $V_1 = V_{1opt}$ , relever l'amplitude des harmoniques 2 et 3 du signal de sortie  $V_{s2}$  en fonction de la tension de décalage  $V_2$ . Tracer les courbes donnant les amplitudes de ces deux harmoniques en fonction de la tension de décalage  $V_2$  :

- quelle est la valeur optimale  $V_{2opt}$  de  $V_2$  ?
- l'amplitude de l'harmonique 3 dépend-elle de  $V_2$  ?

**Activité 9 : qualité du signal sinusoïdal obtenu**

Pour le réglage optimal ainsi déterminé, relever le spectre du signal produit par le générateur sinusoïdal ainsi réalisé et déterminer son taux de distorsion.

Sans retoucher les réglages, étudier l'influence de la fréquence du signal sur le taux de distorsion.

## Annexe : schéma complet de la maquette

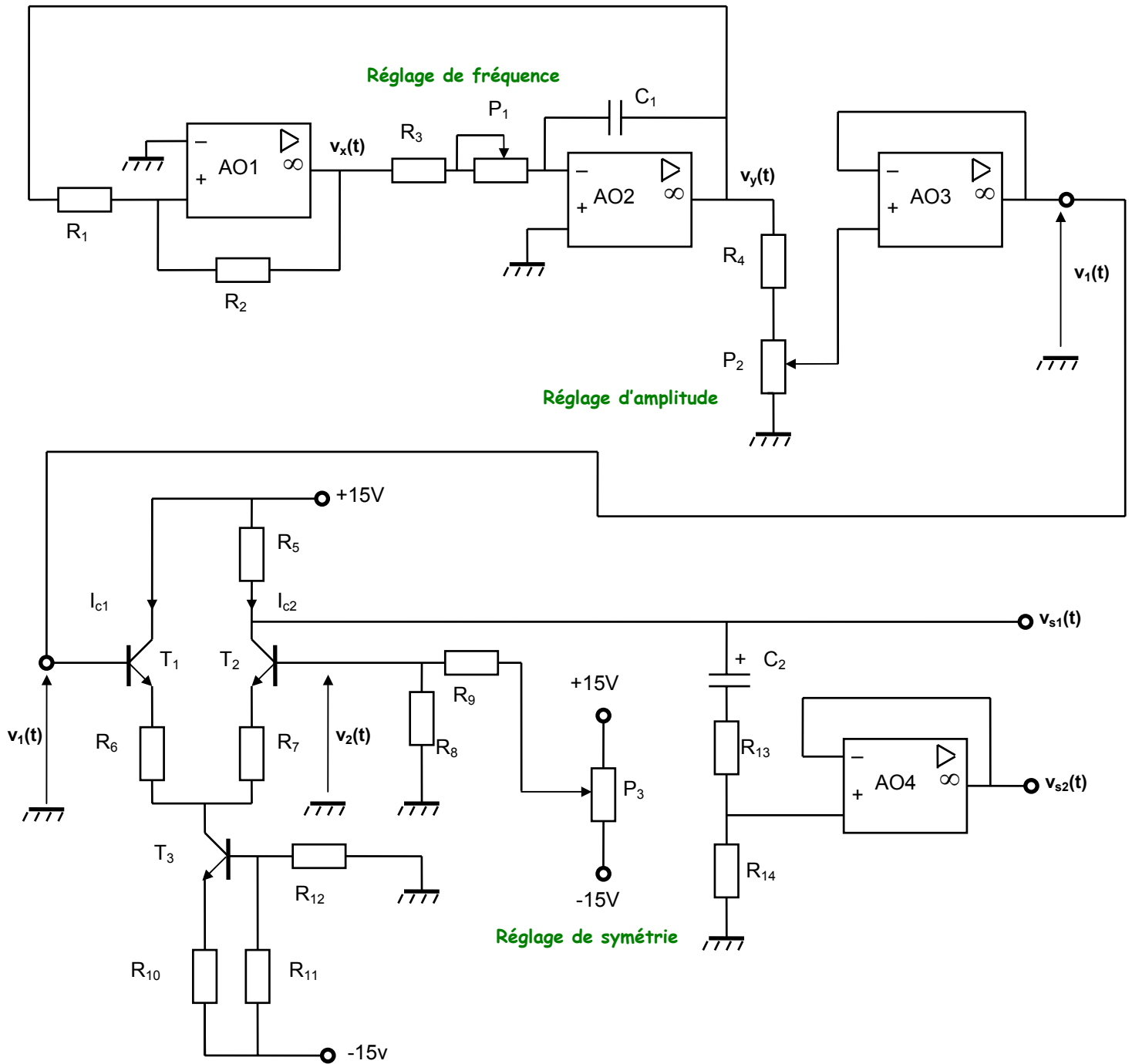

## Valeurs des composants :

$R_1 = R_5 = 4,7 \text{ k}\Omega$	$R_2 = 22 \text{ k}\Omega$	$R_3 = 470 \Omega$	$R_4 = R_9 = 47 \text{ k}\Omega$
$R_6 = R_7 = 33 \Omega$	$R_8 = 100 \Omega$	$R_{10} = 2,7 \text{ k}\Omega$	$R_{11} = R_{12} = 10 \text{ k}\Omega$
$R_{13} = R_{14} = 100 \text{ k}\Omega$	$P_1 = P_2 = P_3 = 50 \text{ k}\Omega$		
$C_1 = 100 \text{ nF}$	$C_2 = 1 \mu\text{F}$	$T_3 = 2\text{N}4401$	AOp = TL084
$T_1$ et $T_2$ = SSM2210 (deux transistors appariés dans le même boîtier)			

# Générateur quasi-sinusoïdal: réponses

---

Rédacteur :

Binôme :

Date :

## **Activité 1 :** production du signal triangulaire

Fonction réalisée par AO1 : .....

Seuils de basculement théoriques :

Fonction réalisée par AO2 : .....

équation différentielle :

Pente théorique :

⇒ **Oscillogrammes de  $v_x(t)$  et  $v_y(t)$**  : > voir courbe n°

Seuils de basculement mesurés :

Pente mesurée :

Fonctionnement : .....  
.....

## **Activité 2 :** gamme de fréquence

Valeurs théoriques :  $F_{\min} = \dots\dots\dots$   $F_{\max} = \dots\dots\dots$   $V_{1\min} = \dots\dots\dots$   $V_{1\max} = \dots\dots\dots$

Valeurs relevées :  $F_{\min} = \dots\dots\dots$   $F_{\max} = \dots\dots\dots$   $V_{1\min} = \dots\dots\dots$   $V_{1\max} = \dots\dots\dots$

**Activité 3 :** caractéristique théorique de la paire différentielle

$z$ (mV)	-150	-100	-75	-50	-25	0	25	50	75	100	150
$V_e$ (mV)	-233	-180	-150	-112	-62	0	62	112	150	180	232
	3,19	3,39	3,77	4,66	6,43	9,07	11,7	13,5	14,4	14,7	15

Points théoriques : couleur .....

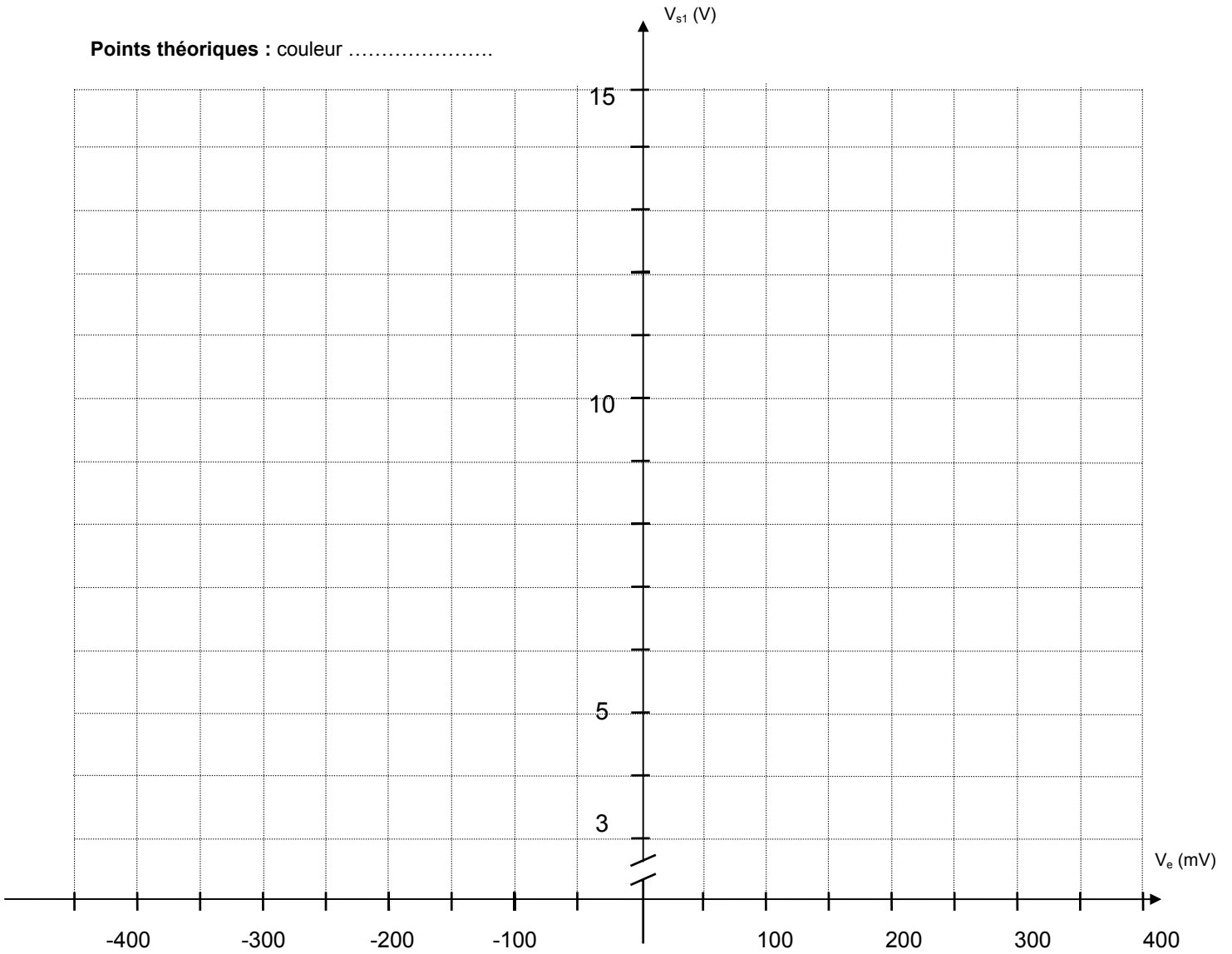

**Activité 4 :** caractéristique réelle de la paire différentielle

Points expérimentaux : en couleur .....

Commentaires : .....

.....

**Activité 5 :** montage complet

⇒ montage autour du transistor  $T_3$  (calcul de  $I_0$ ) :

⇒ plage de réglage possible pour  $V_2$  :

**Activité 6 : transformation triangle-sinus**

- ⇒ Oscillogrammes de  $V_{s2}$  : > voir courbe n° ..... (triangle d'amplitude 50 mV crête)
- > voir courbe n° ..... (triangle d'amplitude 200 mV crête)
- > voir courbe n° ..... (triangle d'amplitude 1 V crête)

Conclusion : .....

**Activité 7 : influence de l'amplitude sur la transformation triangle-sinus**

amplitude de H2 et H3 (mV)

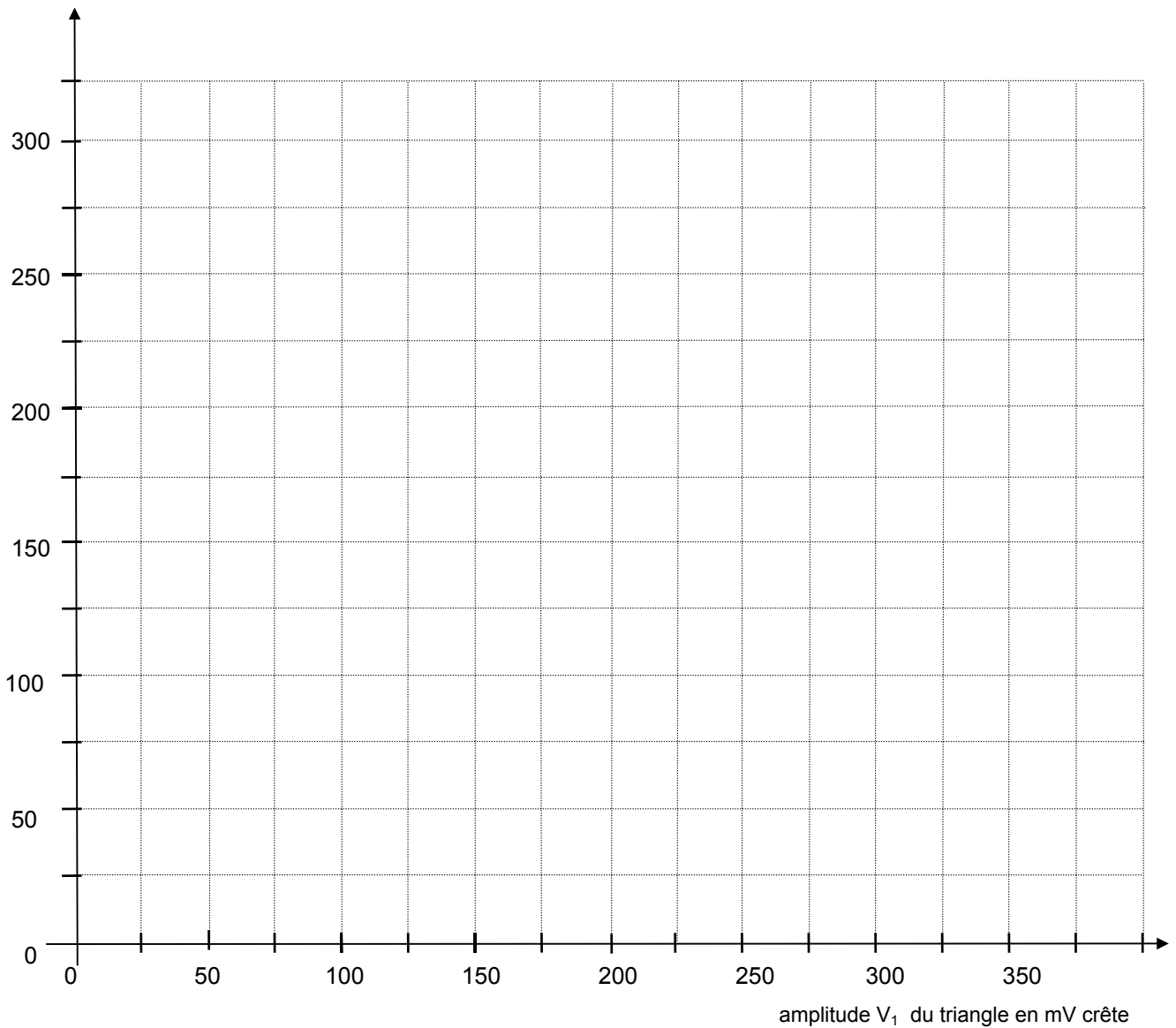

Quelle est la valeur optimale  $V_{1opt}$  de  $V_1$  ? .....

L'amplitude de l'harmonique 2 dépend-elle de  $V_1$  ? .....

**Activité 8 :** influence du décalage sur la transformation triangle-sinus

amplitude de H2 et H3 (mV)

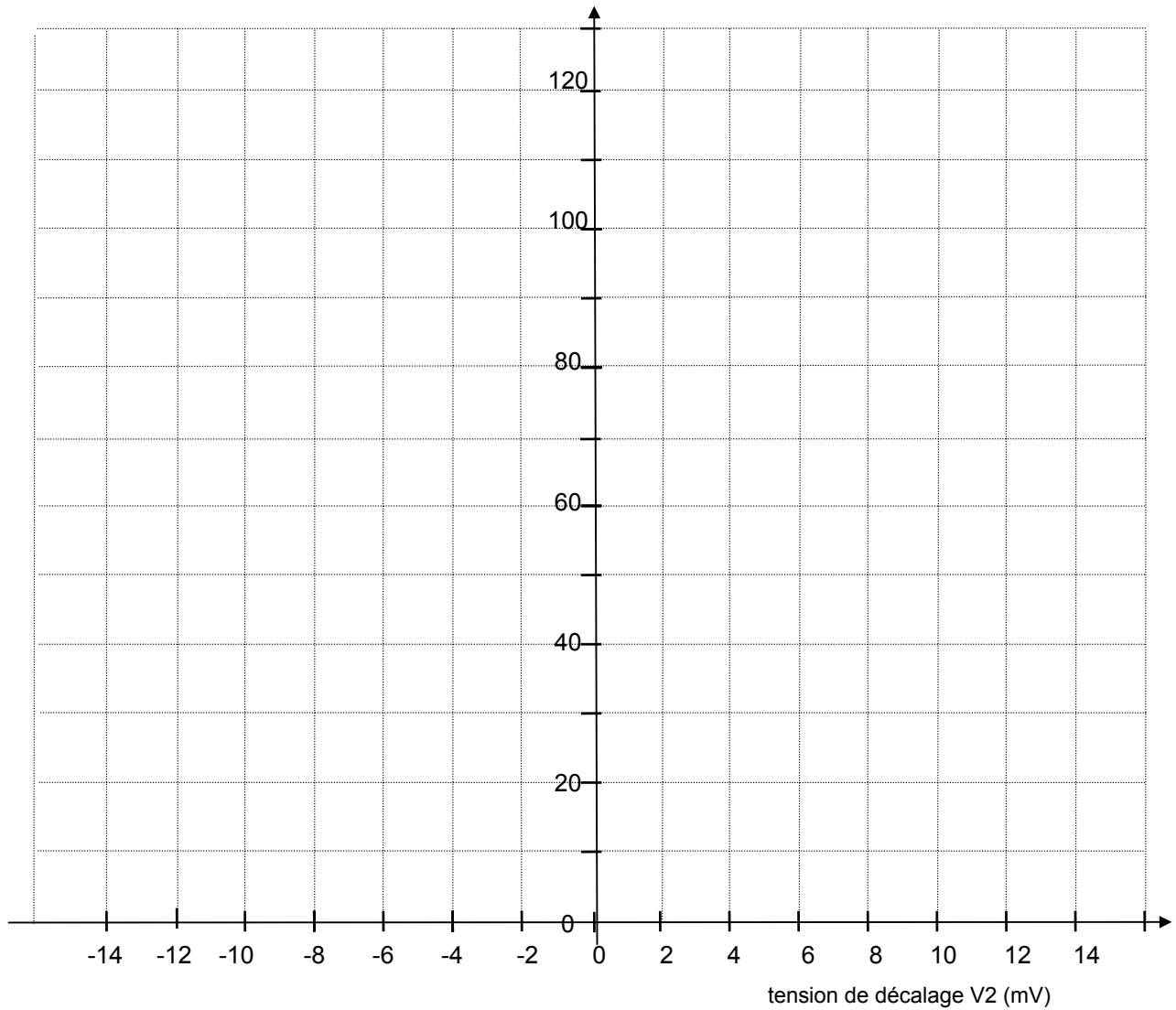

Quelle est la valeur optimale  $V_{2opt}$  de  $V_2$  ? .....

L'amplitude de l'harmonique 3 dépend-elle de  $V_2$  ? .....

**Activité 9 :** qualité du signal sinusoïdal obtenu

⇒ Spectre du signal en sortie à 1 kHz : > voir courbe n° ..... THD = .....

⇒ Spectre du signal en sortie à ..... kHz : > voir courbe n° ..... THD = .....

⇒ Spectre du signal en sortie à ..... kHz : > voir courbe n° ..... THD = .....

Conclusion générale sur la production d'un signal sinusoïdal par déformation d'un signal triangulaire :

.....

.....

.....